

Articolo: TAVOLO RIUNIONE

Tavolo riunione rettangolare classico, disponibile in variante lignea, in vetro o con rivestimenti in pelle.

Dotato di cablaggio integrato e top access. Disponibile in varie dimensioni e raffinati accostamenti di materiali lei cui gambe a portale (spessore 50 mm) fanno da corona ai piani (spessore 30 mm).



CARATTERISTICHE TECNICHE

Piano:

Essenza legno: piano in pannelli di particelle di legno, rivestiti in Essenza legno o pelle.

Pelle Soft.

Vetro acidato retrolaccato.

Gambe:

Essenza legno: gambe in pannello di particelle di legno, rivestito in Essenza legno.

Disponibili anche con finitura laccato sablè.

Con le gambe in finitura laccato sablè non è disponibile il piano in Essenza legno.



PIANO - ESSENZA LEGNO.



GAMBE - ESSENZA LEGNO.

FINITURE

Piano:

Essenza legno: Magnolia, Rovere Nuvola, Rovere Naturale 2016, Noce Americano, Eucalipto, Wengè, Zebrano Brown, Ebano.

Vetro acidato retrolaccato: Bianco, Silver, Titanio, Brown, Rosso Alfa.

Pelle soft.

Gambe:

Laccato sablè: Bianco UE, Titanio.

Essenza legno: vedi essenze per il piano.

DIMENSIONI

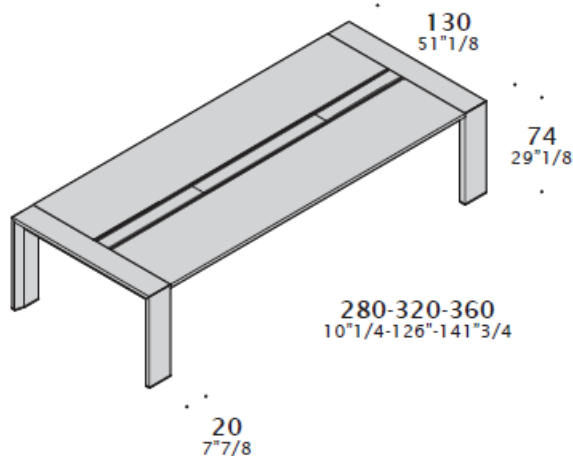

ELETTRIFICAZIONE

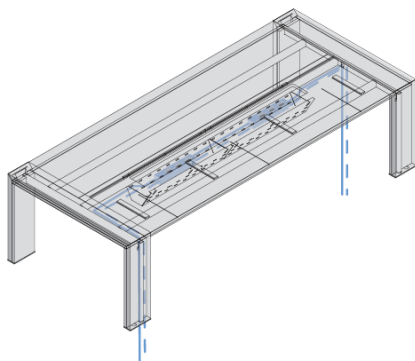

Opzioni:

H74 + L280 + P130

H74 + L320 + P130

H74 + L360 + P130